

**V 22**

Montageanleitung  
Assembly instruction  
Instructions de montage

**müller**



**[DE] Lieferumfang**

- 1 × Inbusschlüssel
- 2 × Schraube (A)
- 1 × Gewindemutter (B)
- 1 × Unterlegscheibe (C)
- 1 × Gewindeschraube (D)

**[EN] Included in delivery**

- 1 × Allen key
- 2 × Screw (A)
- 1 × Nut (B)
- 1 × Washer (C)
- 1 × Thread screw (D)

**[FR] Compris dans la livraison**

- 1 × Clé Allen
- 2 × Vis (A)
- 1 × Écrou fileté (B)
- 1 × Rondelle (C)
- 1 × Vis filetée (D)

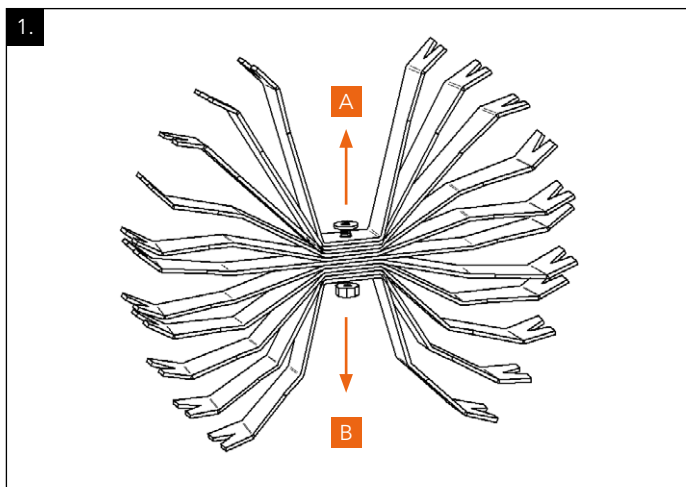

[DE] Den Fächerkranz auf eine weiche Unterlage legen. Schraube (A) und Gewindemutter (B) lösen. Diese dienen der Transportsicherung und haben keine weitere Funktion.

[EN] Set the coat-hook array down on a cushioned surface. Remove screw (A) and nut (B). The nut and screw serve only as a transport support and has no other intended function.

[FR] Poser les crochets assemblés sur un support souple. Dévisser la vis (A) et l'écrou fileté (B). La vis et l'écrou fileté servent uniquement de dispositifs de sécurité pour le transport et n'ont aucune autre fonction.

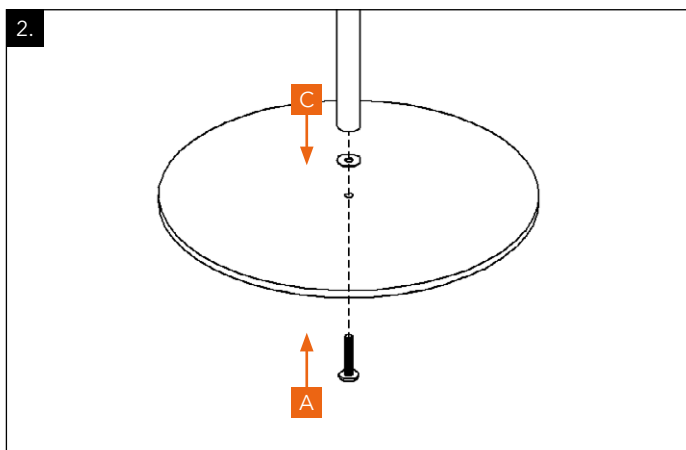

[DE] Die Bodenplatte mittels Schraube (A) und Unterlegscheibe (C) an die Stange montieren.

[EN] Mount the floor plate by means of screw (A) and washer (C) to the post.

[FR] Monter le socle à l'aide de la vis (A) et de la rondelle (C) sur la barre.

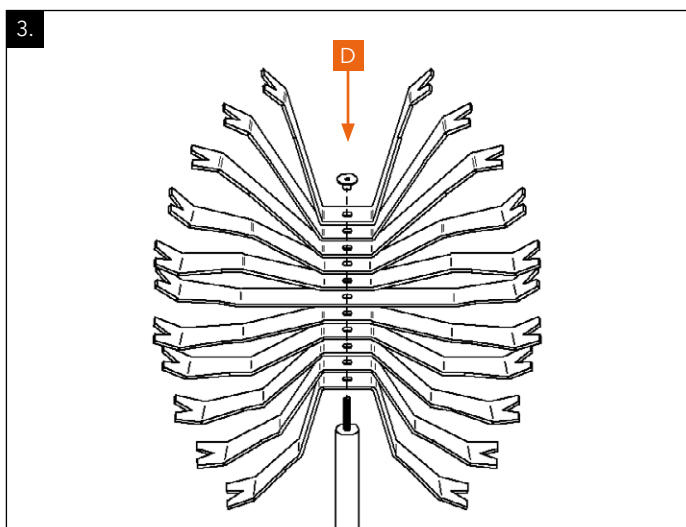

[DE] Die Gewindeschraube (D) von der Stange lösen und die Fächer einzeln der Reihe nach auf das Gewinde der Stange setzen. Mithilfe der Gewindeschraube (D) fixieren und Fächer ausrichten.

[EN] Release the thread screw (D) from the post and individually place the coat hooks in sequence onto the threaded pin on the post. Attach by using the thread screw (D) and adjust the coat hooks.

[FR] Dévisser la vis filetée (D) de la barre et placer individuellement les crochets dans l'ordre du filetage de la barre. Fixer à l'aide de la vis filetée (D) et arranger les crochets.